

高壓環型鼓風機

HB 型

HB — **329** **3** **220** **6**
 (1) (2) (3) (4) (5)

(1) HB—機型

(5) 電壓 220V - 220V, 380V - 380V
440V - 440V

(2) 編號

(6) 頻率 5 - 50HZ, 6 - 60HZ

(3) 相數 1 - 1Ø, 3 - 3Ø



外側軸承散熱良好
運轉壽命長

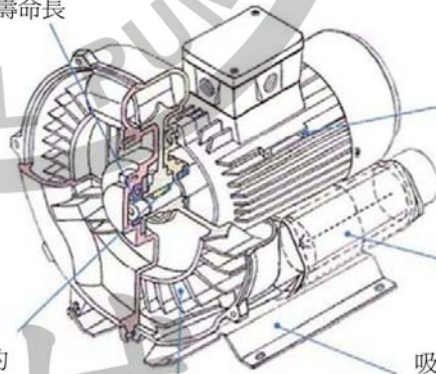

工業用50-60HZ
鼠籠式馬達

內藏式
消音器

用以保護馬達的
軸封裝置

所有型式皆使用高效率的
DIE-CAST 葉片

吸震式
固定底座

鉦城

說明

- 高壓縮比，軸承運轉溫度低，潤滑油壽命長，簡易保養。
- 葉輪旋轉時，不與任何部份接觸，免潤滑，保證100%無污染。
- 採用標準IP55，F級(2HP以下)或H級(3HP以上)絕緣馬達，馬達與鼓風機之間有軸封分離，預防異物吸入。
- 採用低噪音馬達直接傳動，再加上一體式消音設備，因此噪音很低。

規格表 (50 / 60HZ)

型式	馬力 KW	頻率 HZ	口徑	吐出壓力 mmAQ	風量 M ³ /min	噪音值 db	重量 kg
129	0.18/0.2	50/60	1"	60/70	1.0/1.2	52/55	6.5
229	0.4/0.5	50/60	1-1/4"	130/160	1.5/1.8	58/61	12
329	0.75/0.85	50/60	1-1/2"	140/140	2.6/3.1	63/64	15
429	1.75/1.9	50/60	2"	220/200	3.7/4.4	70/73	23
439	2.2/2.6	50/60	2"	210/200	5.5/6.5	72/77	32
629	3.4/3.7	50/60	2"	270/270	5.6/6.5	72/77	34
729	5.5/6.3	50/60	2-1/2"	290/270	9.5/11.3	74/79	77
829	7.5/8.6	50/60	2-1/2"	390/395	9.5/11.3	74/79	88